

**ВТУЛКИ ЗАЖИМНЫЕ С БУРТИКОМ
ДЛЯ ИНСТРУМЕНТА С ЦИЛИНДРИЧЕСКИМ
ХВОСТОВИКОМ**

**Конструкция и размеры
Clamping bushings with a shoulder for
tools with a cylindrical tail
Design and dimensions**

**ГОСТ
18070—72**

**Взамен
МН 1245—60**

**Постановлением Государственного комитета стандартов Совета Министров
СССР от 28 VII 1972 г. № 1519 срок введения установлен**

с 1/VII 1973 г.

1. Стандарт соответствует рекомендации СЭВ по стандартизации РС 2308—69.
2. Конструкция и размеры втулок должны соответствовать указанным на чертеже и в таблице.

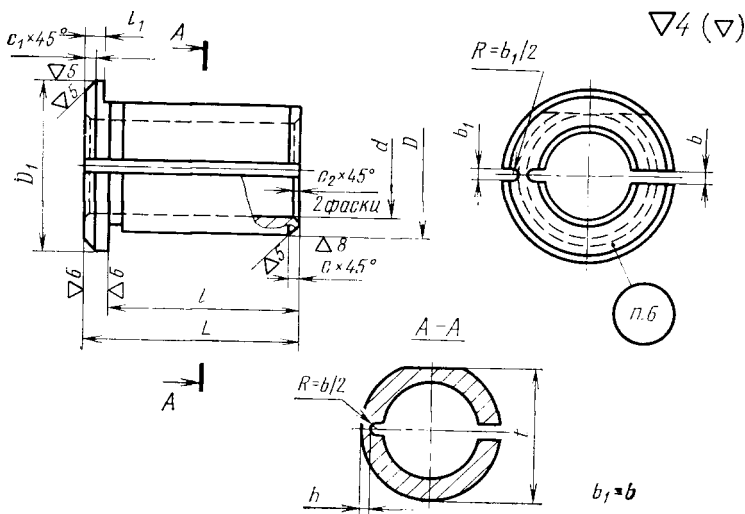

Размеры в мм

Обозначения втулок	Применение	D	d**	L	D ₁	l	l ₁	t	b	h***	c	c ₁	c ₂	Максимальная высота
6117-0851			От 1 до 2						0,6				0,3	0,031
6117-0852		15	Св. 2 до 3					14,0	0,8	2,5				0,030
6117-0853			Св. 3 до 6		20				1,0				0,6	0,028
6117-0854			Св. 6 до 7	23		20	2,0		2,0	—		0,6	1,0	0,023
6117-0855			Св. 7 до 10						1,0	3,0			0,6	0,040
6117-0856		18	От 3 до 6		23			17,0		—				0,034
			Св. 6 до 8						2,0	—	1,0		1,0	0,021
			Св. 8 до 12							—				0,106
6117-0857		20	От 6 до 10	50	26	45		19,0		—				0,071
			Св. 10 до 13						1,0	3,5			0,6	0,128
6117-0858			От 3 до 6							—				0,120
6117-0859		25	Св. 6 до 15	35	32	30		24,0		—				0,087
			Св. 15 до 18						2,0	3,5				0,183
6117-0860			От 6 до 15							—				0,132
			Св. 15 до 18				3,0			—		1,0		0,251
6117-0861			От 10 до 15							—				0,213
6117-0862		30	Св. 15 до 18		38	45		29,0	3,0	—			1,0	0,176
			Св. 18 до 20	50						—	1,6			0,289
6117-0863			От 10 до 15						2,0	4,0				0,247
		32	Св. 15 до 20		40			31,0	3,0	—				0,177
6117-0864			Св. 20 до 25							—				

Продолжение

Размеры в мм

Обозначения втулок	Применяе- мость	D	d**	L	D ₁	t	l ₁	t	b	h***	c	c ₁	c ₂	Масса кг
6117-0865		38*	От 10 до 15		46				2,0	5,0				0,574
6117-0866			Св. 15 до 24					36,5	3,0					0,521
6117-0867			Св. 24 до 30	70			5,0				1,6			0,371
6117-0868		40	От 10 до 15		48			38,5	2,0	6,0				0,651
			Св. 15 до 24								1,6			0,590
			Св. 24 до 32			63								0,442
6117-0869		45*	От 15 до 25		56			43,5		7,0				0,840
			Св. 25 до 38											0,687
6117-0870		50	От 15 до 30	73	60		7,0	48,5		7,0			1,0	1,042
			Св. 30 до 40											0,769
6117-0871		55	От 15 до 32		65			53,5	3,0	8,0				1,327
			Св. 32 до 40; 45								2,0			0,995
6117-0872		63	От 18 до 38		75		8,0	61,5		10,0				1,854
			Св. 38 до 40	80		68								1,345
			45; 50											1,064
6117-0873		65	От 18 до 40	80	78			63,5		10,0				1,993
			45; 50											1,203

* Для оснащения станков, выпущенных до 1 января 1972 г.

** Фактический размер отверстия указывается при заказе.

*** Прочерк в графе h обозначает отсутствие прорези в стенке со стороны отверстия.

**** Масса подсчитана при наименьшем внутреннем диаметре втулки d.

Пример условного обозначения втулки размерами $D=15$ мм, $d = 5,4$ мм:

Втулка 6117-0853 5,4 ГОСТ 18070—72

3. Материал — сталь марки У7 по ГОСТ 1435—54.
4. Канавки для выхода шлифовального круга — по ГОСТ 8820—69.
5. Остальные технические требования — по ГОСТ 17166—71.
6. Маркировать: обозначение втулки, фактический размер d и товарный знак предприятия-изготовителя.