

**ВТУЛКИ ЗАЖИМНЫЕ С БУРТИКОМ
И КОНЦЕНТРИЧНО РАСПОЛОЖЕННЫМ
ЦИЛИНДРИЧЕСКИМ ОТВЕРСТИЕМ
К ТОКАРНО-РЕВОЛЬВЕРНЫМ СТАНКАМ**

Конструкция и размеры

Turret lathe collets with rib and concentrically positioned cylindrical hole.
Design and dimensions

**ГОСТ
17184-71***

**Взамен
МН 1013-60**

Постановлением Государственного комитета стандартов Совета Министров СССР от 10 сентября 1971 г. № 1572 срок введения установлен

Проверен в 1981 г.

с 01.01 1973 г.

Настоящий стандарт соответствует рекомендации СЭВ по стандартизации РС 2308-69.

1. Конструкция и размеры втулок должны соответствовать указанным на черт. 1 и в табл. 1.

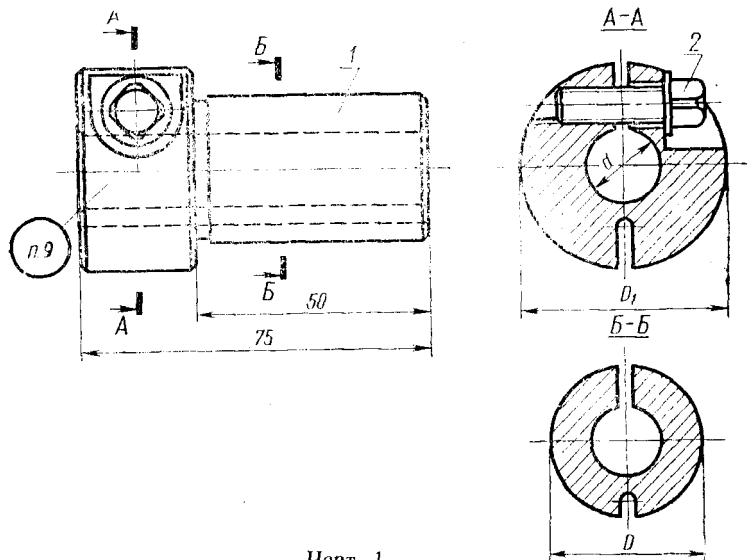

Черт. 1

Таблица 1

Размеры в мм

| Обозначение втулок | Применяе- мость | D | d | D ₁ | Масса, кг ≈ | Обозначение деталей | |
|-----------------------|--------------------|-----|------|----------------|----------------|---------------------------|--|
| | | | | | | Дет. 1. Корпус (1 шт.) | Дет. 2. Винт по ГОСТ 1488—75 (1 шт.) |
| 6117-0821 | | 30 | (15) | 45 | 0,43 | 6117-0821/001 | M8×25.58.05 |
| 6117-0822 | | | 16 | | 0,42 | 6117-0822/001 | |
| 6117-0823 | | 32 | (15) | 45 | 0,46 | 6117-0823/001 | |
| 6117-0824 | | | 16 | | 0,45 | 6117-0824/001 | |
| 6117-0825 | | 38* | 20 | 55 | 0,66 | 6117-0825/001 | M10×30.58.05 |
| 6117-0826 | | 40 | | | 0,71 | 6117-0826/001 | |
| 6117-0827 | | 50 | 30 | 65 | 0,93 | 6117-0827/001 | |
| 6117-0828 | | | 32 | | 0,88 | 6117-0828/001 | |

* Для оснащения станков, выпущенных до 1 января 1972 г.

Примечание. Размеры, заключенные в скобки, по возможности не применять.

Пример условного обозначения втулки диаметрами D = 30 мм, d = 16 мм:

Втулка 6117-0822 ГОСТ 17184—71

(Измененная редакция, Изм. № 1).